







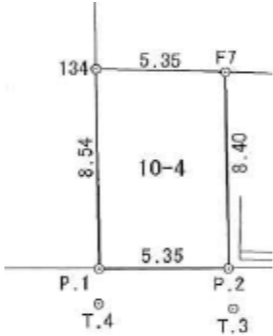

(商流)・No.	① (直) 5-11071	② (直) 5-9251	③ (直) 5-7181	④ (直) 6-01092	⑤ (先1) 5-12014	⑥ (先1) 5-10232
物件	区分(ペントハウス)/板橋区氷川町	一棟レジ /千代田区三番町	収益ビル /多摩・箱根ヶ崎	収益ビル /浦安堀江6	売ビル /巣鴨1丁目	OC・区分店舗 /上中目黒2
photo	 8階部分・ワンフロア一住戸、360度眺望良好	 区分登記・全戸定借	 瑞穂町役場前・満室稼働	 さくら通り沿い(道幅25m) 店舗3室・共同住宅3DK6室	 巣鴨駅近	 オーナーチェンジ物件
最寄駅 徒歩分数	三田線 板橋区役所前駅 W8	半蔵門線 半蔵門駅 W7	JR八高線 箱根ヶ崎駅 W9	東西線 浦安駅 W18	JR山手線 巣鴨駅 W4	東横線 中目黒駅 W7
用途(地域)	居宅 3LDK (1住、80/200)	居宅 (1住・60/400)	店・共同住宅 (近商、80/200)	店舗付共同住居 (1住・法22条60/200)	旅館 (商業・80/600)	店舗
土地面積	前面通り: 東公道 管理費等約37千円	約110坪 北公11m・間口8.5m	約149坪・東公16m・北公4m	約123坪 北東公25.9m・間口調査中	約46.5坪北東私4m	約9.8坪 南東公約7m(蛇崩伊勢脇通沿)
延面積	約24.4坪 (バルコニー面積約21.4坪)	約540坪(全6戸、空室1戸)	約265坪・店×4・住宅×12	約168坪(全9戸、満室但し空2予定)	約89.2坪	テナント美容サロン(普通借3年・月400万円)
築・階数	H19年11月 RC/8F+B1 リフォーム予定	H3年1月 SRC/6F+B3	S61年 RC/4F	H1年11月 S/3F ELV無	S58年11月 RC/4F	H14年11月 RC/12Fの1階部分
価格(税込)	<b>158.0百万円</b>	相談可 <b>2,980.0百万円</b>	<b>182.0百万円</b>	相談 <b>158.0百万円</b>	<b>430.0百万円</b>	<b>150.0百万円</b>
表面利回り	空室 (引渡来年3月以降)	調査中	9.04%	6.58%	(空渡)	3.20%

(商流)・No.	⑦ (直) 6-01091	⑧ (直) 5-11274	復活⑨ (先1) 5-12081	【エンド限】⑩ (直) 5-6261	⑪ (直) 5-10141	⑫ (専任) 5-3031
物件	店舗ビル / 東新小岩1	更地 /品川区2丁目	更地 /茅場町2	現況空渡し /北区王子	再建築不可戸建 /板橋区加賀2	土地 /上尾市愛宕1
photo	 新小岩駅徒歩2分 内外装工事(3.2千万円)済	 建築条件なし・角地	 ★茅場町駅から徒歩2分・桜通り沿い	 ★ 明治通り沿い・角地	 再建築不可戸建	 愛宕1丁目
最寄駅 徒歩分数	総武線新小岩駅北口 W2	JR池上駅 W1	日比谷線 茅場町駅 W2	京浜東北線 王子駅 W8	三田線 板橋区役所駅 W9	高崎線 上尾駅 W7
用途(地域)	店舗 (商業・80/500)	宅地 (近商80/400・防火)	宅地(商業・防火・80/600)	宅地(商業・80/500)	宅地(準工60/300)	宅地(商業・準防火・80/400)
土地面積	8.9坪・南西公18m・南東6m	約27坪・東公6m・北私4m	約14坪・南西公15m	約40坪・北公22m(明治通り)	約37坪、南2項道路1.8m・通路持分なし	約101坪、南西11m・北東6m
延面積	約25.6坪	参考プラン有(4F・65坪)消化率248%	-	既存建物・残置物あり(約57坪)	約37坪 再建築不可	既存建物あり(約46坪)
築・階数	平成5年5月 S/4F	-	間口約5.3m・奥行約8.5m	間口約7m・奥行約18m	S36年築 木造2階建て	間口約9.3m・奥行約35m
価格(税込)	<b>158.4百万円</b>	<b>198.0百万円</b>	<b>320.0百万円</b>	<b>323.0百万円</b>	<b>24.8百万円</b>	<b>115.0百万円</b>
表面利回り	5.00%	坪単価753万円	更地	現況空渡し	現況渡し	現況渡し

\* 上記掲載物件の詳しい情報をお知りになりたい方は、「鹿沼 カヌマ」までご連絡ください。なお、記載数字は概算表示です。